

2013第10回風早カップ in ふわり  
2人制男子予選リーグ (10月26日)

グループA

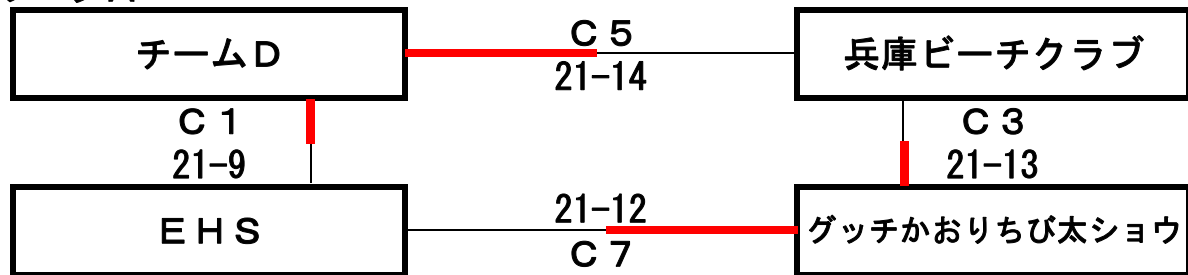

グループB

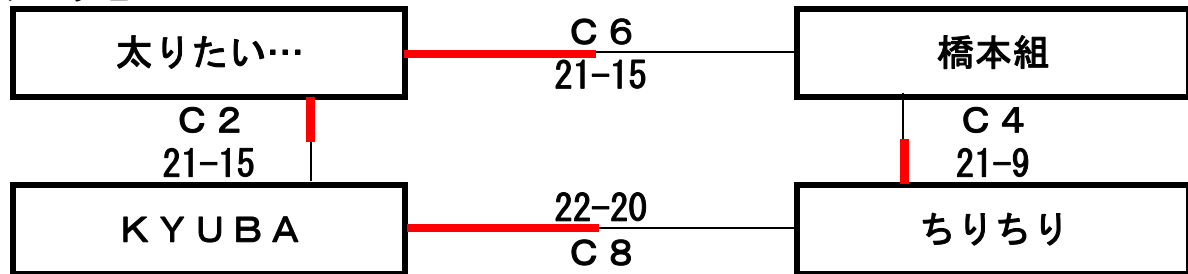

※審判、点示、ラインズマンを以下の通りお願いします。

1 試合目は8 試合目の 2 チームで、

それ以外は前の試合の 2 チームでお願いします。

2013第10回風早カップinふわり  
クラブ2人制男子決勝トーナメント(10月26・27日)

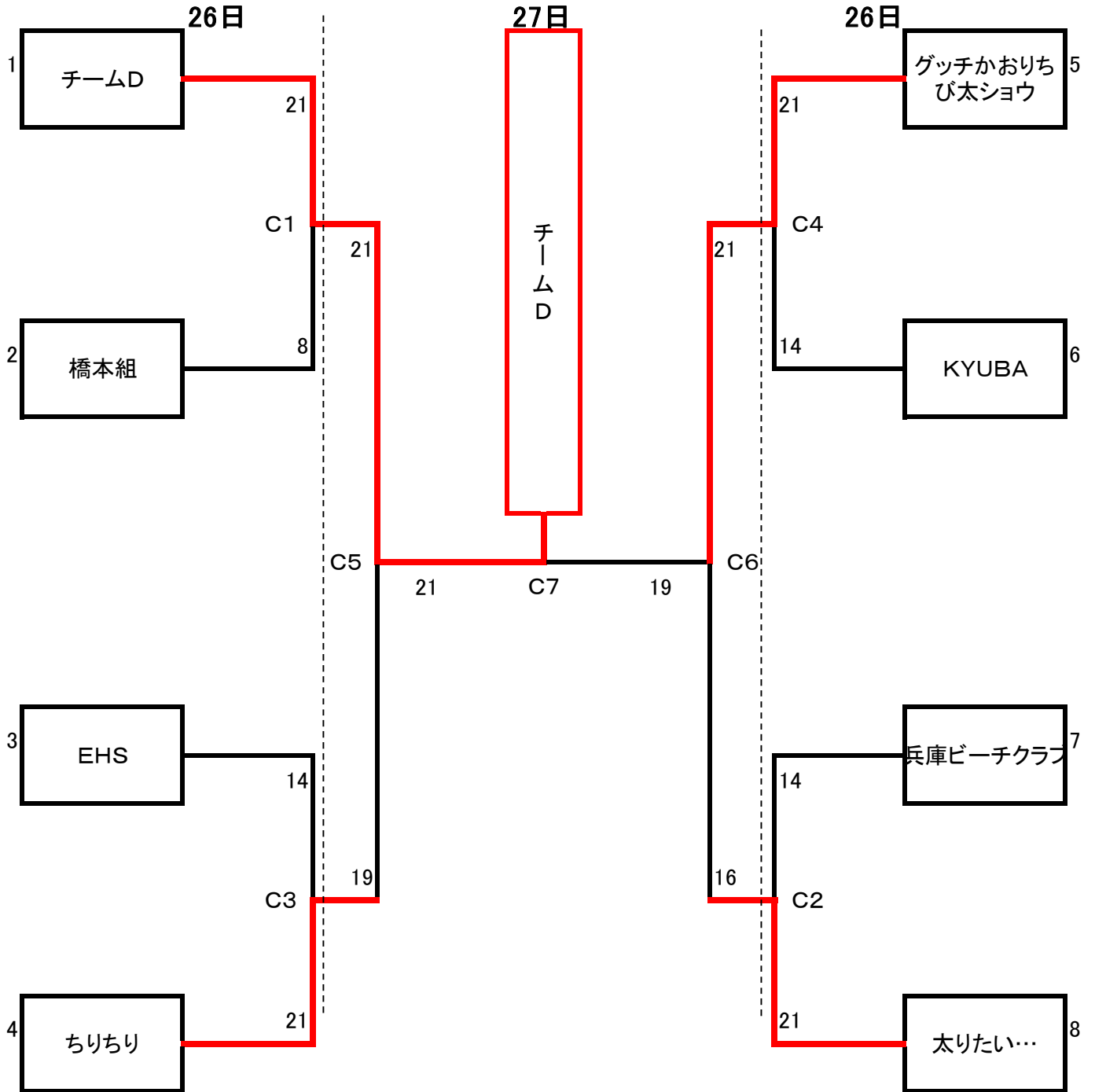

※審判、点示、ラインズマンを以下のとおりお願いします。

27日…C1はC4の2チームで、それ以外は前の試合の2チームをお願いします。

C5…C1とC3の敗者

C6…C2とC4の敗者

C7…C5とC6の敗者

《抽選方法》

勝敗と得失点で順位を決め、同率はじゃんけんとする。

2013第10回風早カップ in ふわり  
2人制女子予選リーグ (10月26日)

グループA

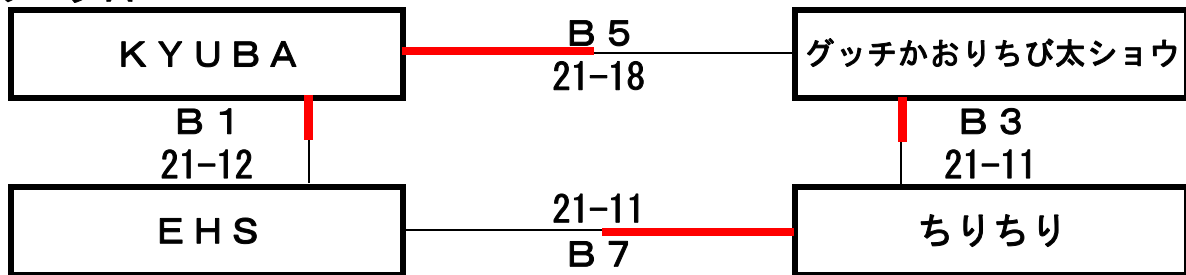

グループB

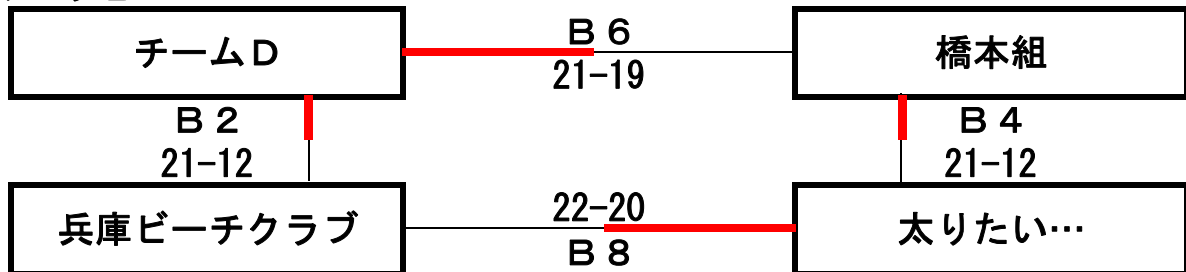

※審判、点示、ラインズマンを以下の通りお願いします。

1 試合目は8 試合目の2 チームで、

それ以外は前の試合の2 チームでお願いします。

2013第10回風早カップinふわり  
クラブ2人制女子決勝トーナメント(10月26・27日)

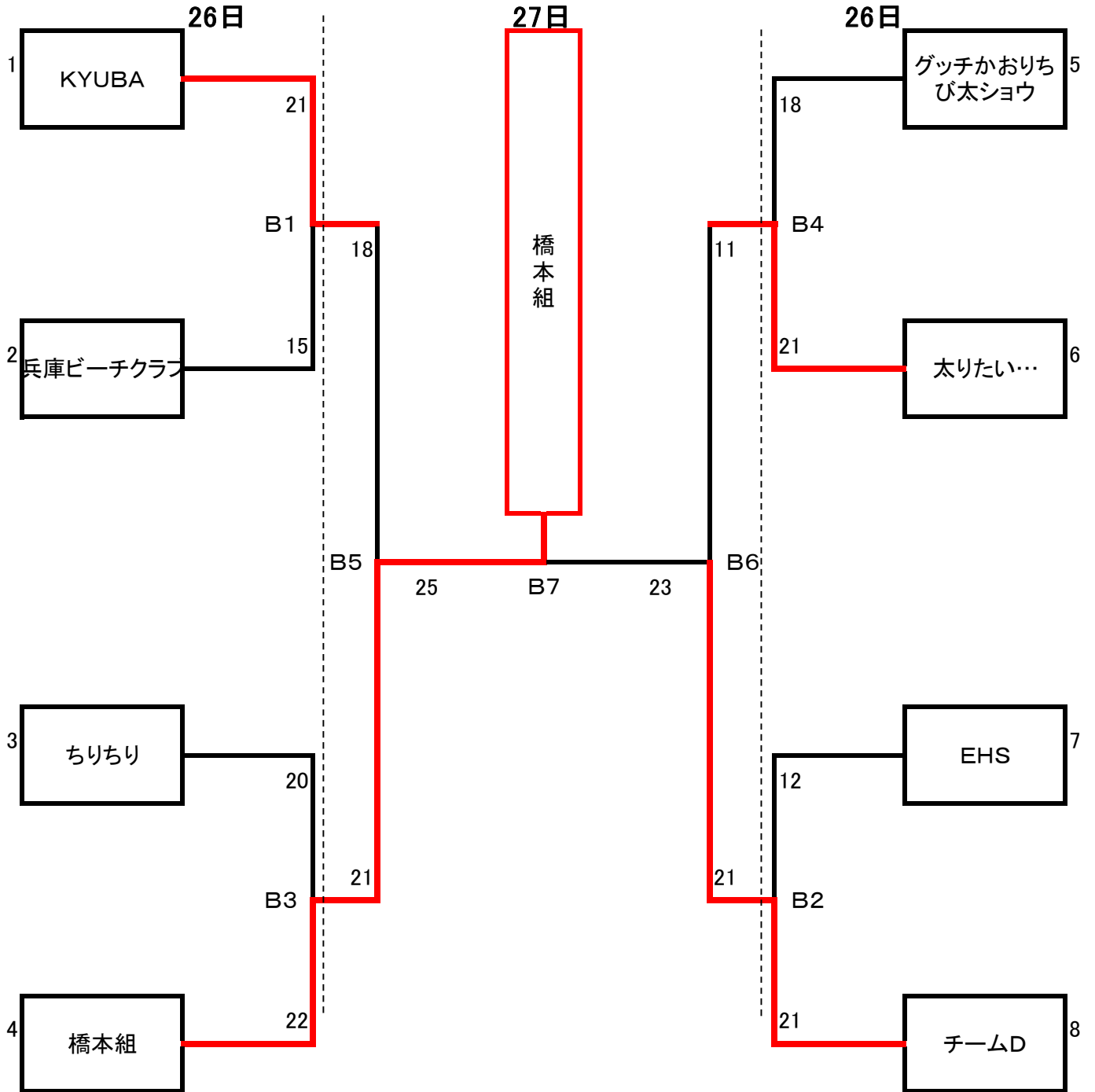

※審判、点示、ラインズマンを以下のとおりお願いします。

27日…B1はB4の2チームで、それ以外は前の試合の2チームをお願いします。

B5…B1とB3の敗者

B6…B2とB4の敗者

B7…B5とB6の敗者

《抽選方法》

勝敗と得失点で順位を決め、同率はじゃんけんとする。

2013第10回風早カップinふわり  
クラブ4人制トーナメント戦(10月27日)

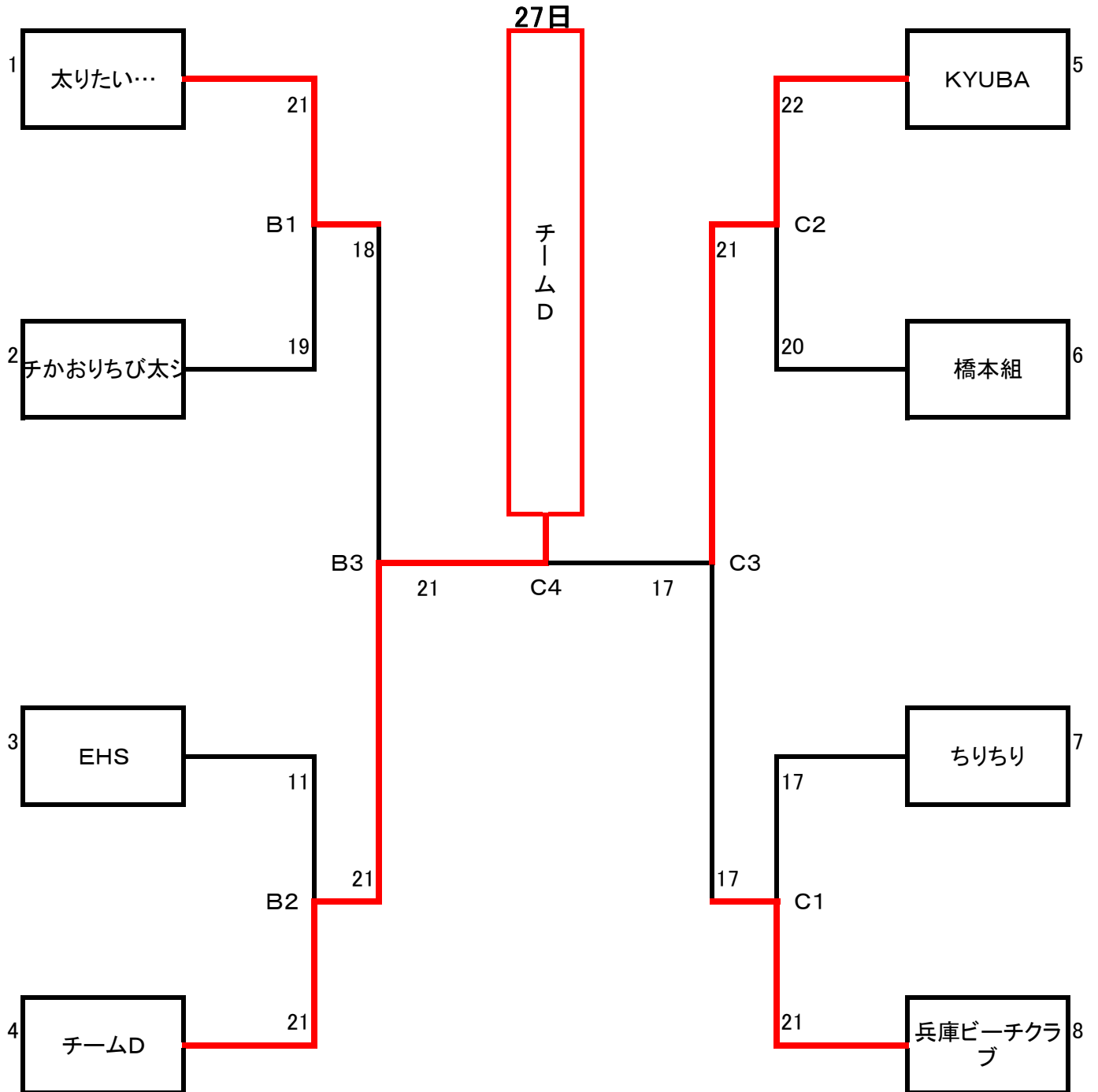

※1試合目は2試合目の2チームで、決勝は準決勝の敗者2チームで、それ以外は敗者でお願いします。

《抽選方法》

フリー抽選